

LED LEUCHTSÄULE

Beleuchtung:

- LED innenbeleuchtet, mit hochwertigen Marken-LED
 - seitliche Kanteneinstrahlung
-

Profil:

- 42mm
 - Aluminium, silbern eloxiert
-

Konstruktion:

- Doppelseitige gewölbte Leuchtsäule
 - mit Deckelplatte
 - 6 mm dicke Stahlplatte unten zur zusätzlichen Stabilität
 - einfacher Plakatwechsel durch Klapprahmentechnik
 - UV- stabilisierte Antireflex- Schutzfolie
-

Netzteil:

- 220V
 - Anschlussfertig mit Kabel und Stecker
-

Montage:

- Die Leuchtsäule wird fertig montiert geliefert



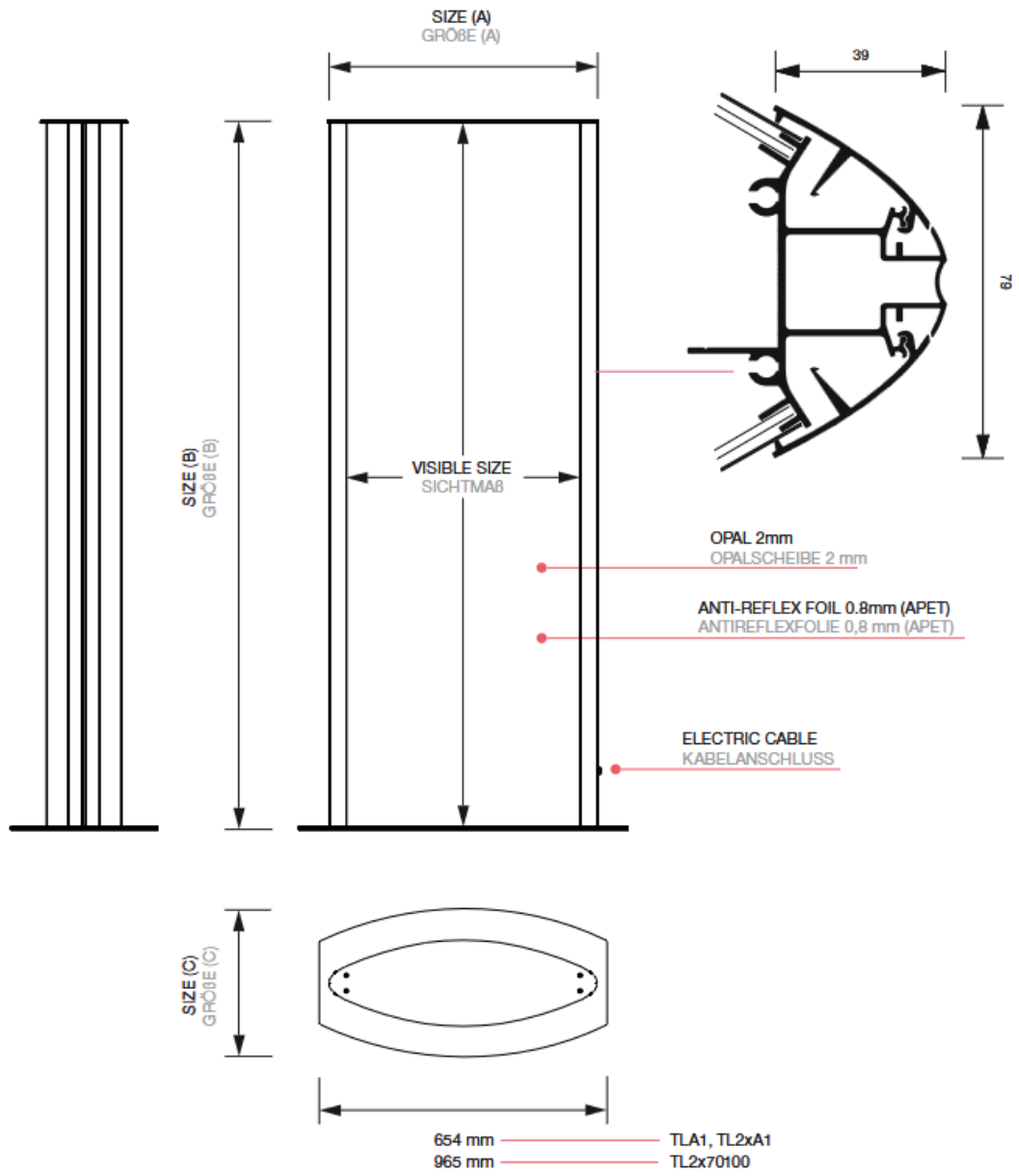

visuelle Kommunikationssysteme

LED

POSTER SIZE	VISIBLE SIZE	SIZE (A x B x C)	NET WEIGHT
PLAKATFORMAT	SICHTMAß	GRÖßE (A x B x C)	NETTO GEWICHT
A1 (594 x 841 mm)	574 x 841 mm	654 x 856 x 350 mm	17,64 kg
2xA1 (594 x 1682 mm)	574 x 1682 mm	654 x 1697 x 350 mm	25,59 kg
700 x 2000 mm	680 x 2000 mm	760 x 2015 x 420 mm	34,97 kg
A1 (594 x 841 mm)	574 x 841 mm	654 x 856 x 350 mm	14,84 kg
2xA1 (594 x 1682 mm)	574 x 1682 mm	654 x 1697 x 350 mm	19,69 kg
700 x 2000 mm	680 x 2000 mm	760 x 2015 x 420 mm	25,89 kg



visuelle Kommunikationssysteme